



CM7MIR

GUÍA RÁPIDA DE INICIO

Receptor multimedia con duplicación USB y Bluetooth con una Pantalla Táctil de 7"

Esta Guía Rápida le brinda las nociones básicas para que pueda comenzar a usar su CM7MIR. Visite www.jensenmobile.com para descargar el manual completo o llame a atención al cliente al 1-888-921-4088 (Lunes-Viernes, 9AM-5PM EST).

USB MIRROR™

Bluetooth®

JENSEN®

Instalación

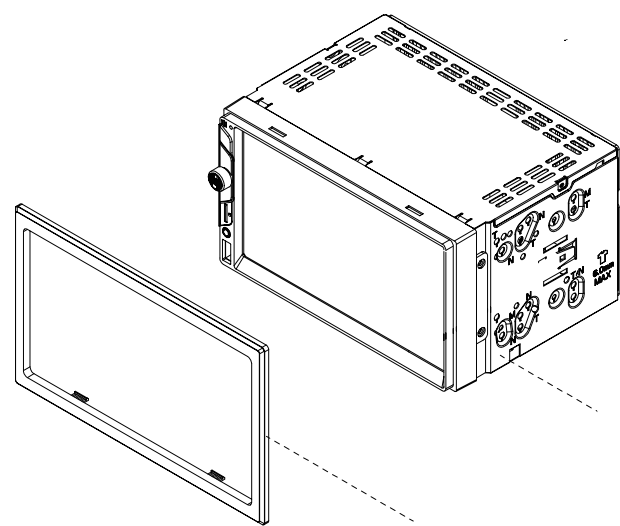

Unidad Principal

Anillo Decorativo

Método típico de montaje DIN de carga frontal

Notas de marcas registradas & copyright

La marca denominativa y los logotipos de Bluetooth® son marcas registradas propiedad de Bluetooth SIG, Inc.

El logo de microSD es una marca registrada de SD-3C, LLC.

Siri y Apple son marcas registradas propiedad de Apple, Inc.

Google Assistant y Android son marcas registradas propiedad de Google LLC.

Otras marcas y nombres comerciales son propiedad de sus respectivos dueños.

Diagrama de cableado - Entradas / Salidas

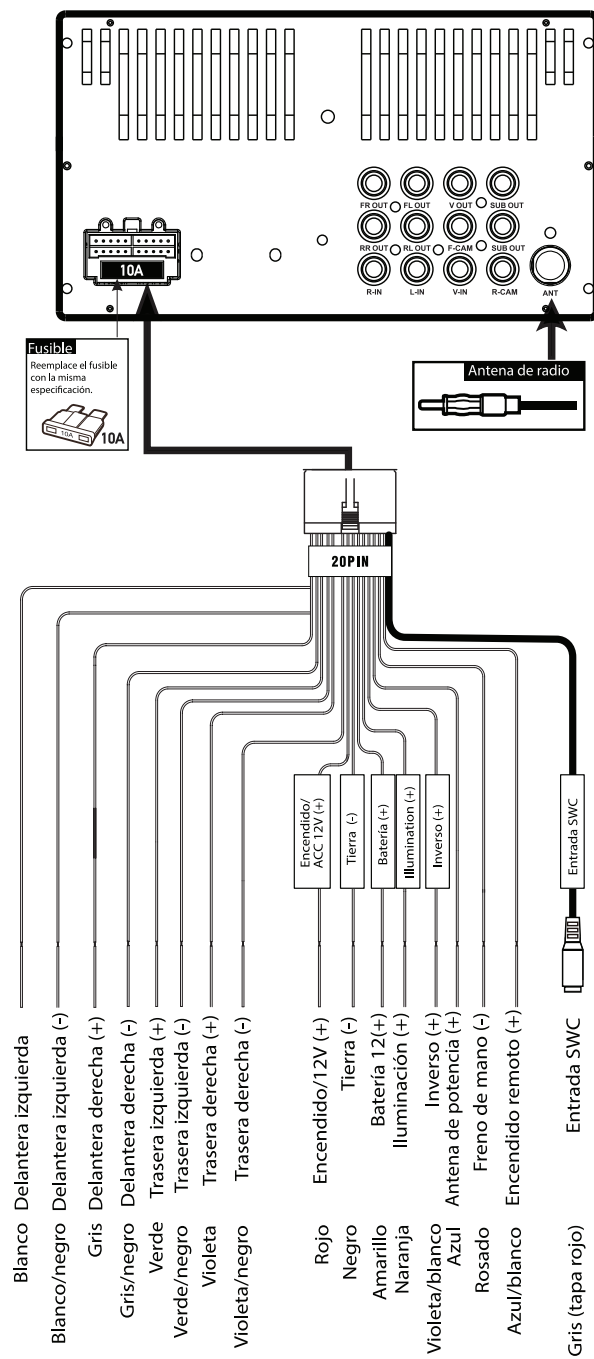

Panel de control



1. Micrófono
2. Mode / Control de Voz
3. Sintonizar / Pista Arriba
4. Encendido / Volumen / Mudo
5. Sintonizar / Pista Abajo
6. Ranura microSD
7. Reiniciar
8. Entrada auxiliar
9. Puerto USB

Menú principal

En el modo Menú, presione el ícono deseado para ingresar al modo deseado: Radio, Duplicación USB, BT Phone, USB, microSD, BT Audio, Entrada auxiliar, Entrada AV, cámara y configuración.



Funcionamiento General

Presione los iconos de función para seleccionar el menú de configuración.

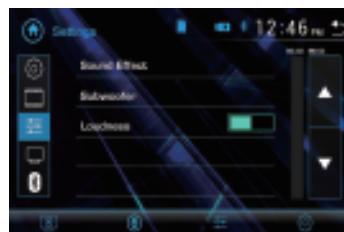

Funcionamiento Audio

Presione el icono de audio en el menú Configuración para seleccionar y ajustar lo siguiente:

1. Configuración de EQ
2. Configuración del modo envolvente
3. Fader / Balance



Funcionamiento USB/microSD

Inserte el dispositivo USB o la tarjeta microSD y la unidad lo leerá automáticamente.

1. Menú anterior
2. Repetir
3. Aleatorio
4. Menú de configuración
5. Lista de archivos
6. Configuración de audio
7. Pista arriba
8. Control por voz
9. Reproducir / pausar
10. Atenuador de pantalla
11. Pista abajo



Funcionamiento Tuner

Seleccione el ícono Tuner del menú principal, o presione MODE hasta que Tuner esté seleccionado.

1. Indicador de modo actual
2. Pantalla de información
3. Sintonizar arriba
4. AS / PS
5. Estéreo / mono
6. Preestablecido
7. Local / distancia
8. Banda
9. Sintonizar abajo



Funcionamiento Bluetooth

Micrófono Bluetooth

El micrófono incorporado se encuentra en la parte frontal del receptor. También se incluye un micrófono externo y está diseñado para montarse en una visera dentro del vehículo.

Antes de usar Bluetooth

Antes de poder utilizar un dispositivo Bluetooth, debe emparejarlo y conectarlo. Asegúrese de que Bluetooth esté activado en su dispositivo antes de comenzar el proceso de emparejamiento.

Vincular un nuevo dispositivo

La unidad difunde la señal de apareamiento constantemente cuando no hay dispositivos conectados actualmente. Completar la secuencia de vinculación desde el dispositivo Bluetooth. Consulte el manual del usuario de su dispositivo para obtener más detalles. El nombre del dispositivo es "JENSEN CM7MIR". La unidad puede estar en cualquier modo de operación para el proceso de vinculación.

Conexión

La mayoría de los dispositivos Bluetooth admiten la función de conexión automática y se conectarán automáticamente si el dispositivo está dentro del alcance cuando la unidad está encendida. Si su dispositivo estaba emparejado anteriormente pero no se conecta, ingrese al menú de configuración de Bluetooth y asegúrese de que Auto Connect esté Activado.

Marcar un número

Presione para mostrar el teclado numérico y marcar un número.

Realizar y finalizar una llamada

Presione para realizar una llamada, y presione para finalizarla.

Transferir audio

Presione para transferir audio entre la unidad principal y el teléfono móvil.

Audio continuo

Presionar para reproducir o pausar la música. Presionar para saltar a la pista anterior. Presionar para avanzar a la pista siguiente.

Directorio telefónico

Presione para descargar los números de teléfono o acceder a la información del historial de llamadas.

Funcionamiento de control de voz

Después de emparejar Bluetooth, presione el botón de control de voz y el receptor cambiará al modo Bluetooth. Esto activará Siri® o Google Assistant™ en su teléfono inteligente. Una vez finalizado, deberá volver manualmente al modo anterior o deseado.

Operación del duplicar pantalla USB

Para configurar las capacidades de USB Mirroring, seleccione USB Mirroring en el menú principal y siga las instrucciones en pantalla para conectar su teléfono Android o Apple iPhone. Una vez completado, la unidad reflejará la pantalla del teléfono en la pantalla del receptor.



QR Code

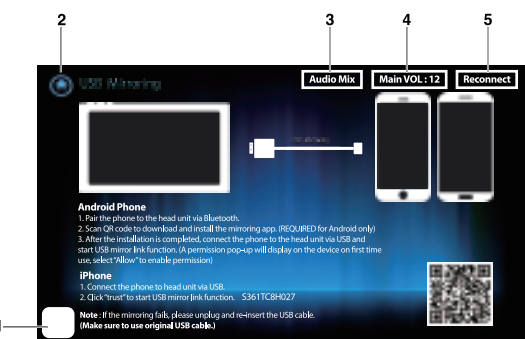

1. Icono de menú
2. Menú de inicio
3. Activación / desactivación de mezcla de audio
4. Nivel de volumen
5. Vuelva a conectar la duplicación

1. Para volver al menú principal desde el modo de duplicación USB, toque la pantalla para que el pequeño icono cuadrado blanco aparece en la esquina inferior izquierda del pantalla. Al presionar el icono se mostrarán el icono de Inicio, Mezcla de audio, Principal Botones de Volumen y Reconexión en la parte superior de la pantalla.

2. Icono de inicio: vuelve a la pantalla de inicio.

3. Mezcla de audio

Presione Audio Mix para activar o desactivar esta función. Cuando se enciende, el El botón Audio Mix se volverá azul.

La función Audio Mix se usa para escuchar otras fuentes como AM / FM entrada de radio, microSD o Aux en segundo plano mientras se refleja su teléfono a la pantalla.

4. Control de nivel de volumen principal y volumen de mezcla Presione el botón Main VOL para elegir qué volumen de fuente desea control (volumen principal o de mezcla).

- Main VOL ajustará el volumen de la fuente secundaria (radio AM / FM, entrada microSD o Aux)

- Mix VOL controlará el volumen del sonido procedente de su espejo teléfono.

5. Botón de reconexión: vuelve a conectar USB Mirroring si la conexión no es funcionando correctamente o se ha desconectado.

Nota: las actualizaciones del sistema operativo de Apple y Android pueden hacer que su receptor no funcione correctamente. Por lo general, esto se puede resolver realizando una actualización de software / firmware en el receptor. Para ver si su receptor tiene el firmware más reciente, comuníquese con el servicio al cliente al 1-888-921-4088.

Nota: El espejo está habilitado solo cuando el vehículo está estacionado y el freno de mano puesto.

Funcionamiento de app

La Jensen Smart App es el control remoto inalámbrico definitivo de su receptor. Puedes descargar la aplicación Jensen Smart de la tienda de aplicaciones de Apple o la de Google Play, e instalarla en tu teléfono inteligente o tableta.

Debes escanear este código QR para descargar la aplicación Jensen J-Link P1 en tu teléfono inteligente.

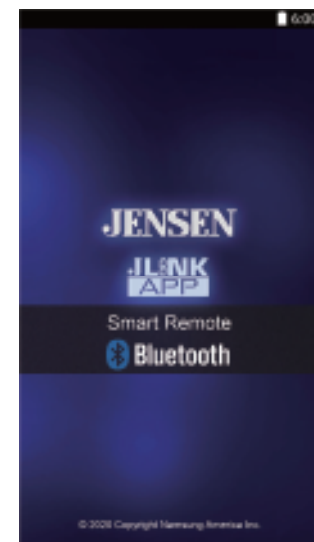

Garantía Limitada de un Año (o dos Años)

Esta garantía le brinda derechos legales específicos. Puede también tener otros derechos que varían de un estado a otro. Namsung America Inc garantiza al comprador original que este producto está libre de defectos en material y mano de obra por el período de un año desde la fecha de la compra original. Namsung America Inc acuerda, a nuestra opción, durante el período de garantía, reparar cualquier defecto en material o mano de obra o suministrar un producto igualmente nuevo, renovado o similar (cualquiera que se considere necesario) sin cargo, sujeto a verificación del defecto o malfuncionamiento y prueba de la fecha de compra. Cualquier reemplazo subsiguiente está garantizado para equilibrar el periodo de garantía original.

¿Quién está cubierto?

Esta garantía se extiende al comprador minorista original por productos comprados a un distribuidor Jensen autorizado y utilizados en los Estados Unidos de América.

¿Qué se cubre?

Esta garantía cubre todos los defectos de material y mano de obra en este producto. No se cubre lo siguiente: software, costos de instalación/remoción, daño causado por un accidente, mal uso, abuso, negligencia, modificación del producto, instalación no apropiada, línea de voltaje incorrecto, reparación no autorizada o no seguir las instrucciones del producto, o daño ocurrido durante el transporte de devolución del producto. Se pueden encontrar las condiciones específicas de licencia y avisos de derechos de propiedad para el software en www.jensenmobile.com.

Cobertura de la Garantía:

Garantía con un límite de 1 año al ser comprado de un distribuidor Jensen autorizado, o
Garantía con un límite de 2 años al ser comprado y profesionalmente instalado por un distribuidor Jensen autorizado.

¿Qué hacer?

1. Antes de llamar al servicio técnico, controle la guía de resolución de problemas del manual. Un pequeño ajuste de algún control puede ahorrarle un llamado al servicio técnico.
2. Si necesita servicio técnico durante el período de garantía, debe empaclar cuidadosamente el producto (preferentemente en el empaque original) y enviarlo mediante transporte pre pago a un centro técnico autorizado, con copia del recibo original.
3. Describa el problema por escrito y con su envío incluya su nombre, una dirección de envío UPS (no aceptamos apartado de correos), y un teléfono diurno.
4. Para obtener más información sobre la ubicación del servicio técnico más cercano:
 - Llame gratuitamente al teléfono: (888) 921-4088
 - Envíe un correo electrónico: cs@jensenmobile.com

Exclusión de ciertos daños:

Esta garantía es exclusiva y en lugar de cualquiera y todas las otras garantías, expresas o implícitas, incluyendo sin limitación las garantías implícitas de comerciabilidad y aptitud para un fin particular y cualquier obligación, responsabilidad, derecho, reclamo o recurso en contrato o perjuicio, haya o no surgido de la negligencia de la compañía, real o imputada. Ninguna persona o representante está autorizado a asumir por la compañía cualquier otra responsabilidad en conexión con la venta de este producto. Bajo ninguna circunstancia será responsable la compañía por daños indirectos, incidentales o resultantes.

Conformidad con la FCC

Este dispositivo cumple con la Parte 15 de las Regulaciones de la FCC. El funcionamiento está sujeto a las siguientes dos condiciones: (1) este dispositivo no puede causar interferencias perjudiciales, y (2) este dispositivo debe aceptar cualquier interferencia recibida, incluyendo interferencia que puede causar funcionamiento no deseado.

Advertencia: Los cambios o modificaciones realizados a esta unidad que no estén expresamente aprobados por la parte responsable de la conformidad podrían anular la autoridad del usuario para operar el equipo.

Nota: Se ha probado este equipo y se comprobó que cumple con los límites para un dispositivo digital Clase B, conforme a la Parte 15 de las Regulaciones de la FCC. Estos límites están diseñados para proporcionar una protección razonable contra interferencias perjudiciales en instalaciones residenciales.

Este equipo genera, usa y puede irradiar energía de radiofrecuencia y, de no instalarse y utilizarse de acuerdo a las instrucciones, puede causar interferencias perjudiciales a las comunicaciones de radio. No obstante, no hay garantía de que no haya interferencias en una instalación en particular. Si este equipo provoca interferencias perjudiciales en la recepción de radio o televisión, que pueden determinarse apagando y encendiendo el equipo, se aconseja al usuario que trate de corregir las interferencias mediante una o más de las siguientes medidas:

- Reorientar o reubicar la antena receptora.
- Aumentar la separación entre el equipo y el receptor.
- Conectar el equipo a una salida en un circuito diferente al que está conectado el receptor.
- Consultar al distribuidor o a un técnico especializado en radio/TV para obtener ayuda.