

XDA SERIES

MANUAL DE USUARIO



The Bluetooth® word mark and logos are owned by the Bluetooth® SIG, Inc. Other trademarks and trade names are those of their respective owners.



Servicio al cliente

1-888-921-4088

(Lunes-Viernes, 9AM-5PM EST)

Visite <https://www.jensenmobile.com>

Diseñado y fabricado en EE. UU.

JENSEN®

Namsung America Inc.
©2025 Namsung America Inc.
Todos los derechos reservados.

Todos los derechos reservados. Ninguna parte de esta publicación puede reproducirse, distribuirse o transmitirse de ninguna forma ni por ningún medio, incluidas fotocopias, grabaciones u otros métodos electrónicos o mecánicos, sin el permiso previo por escrito de NAMSUNG AMERICA INC.

NSA1124-V01



POWER AMPLIFIER

XDA91RB, 92RB, 94RB, 95RB

MANUAL DE USUARIO



JENSEN®

Preparación

Leer el manual completo antes de la instalación. Debido a la naturaleza técnica de los amplificadores, se recomienda que un profesional o un distribuidor autorizado instale el amplificador.

Antes de comenzar

- Desconectar el terminal negativo de la batería (consultar a un técnico calificado para obtener instrucciones).
- Evitar instalar el amplificador donde pueda estar sujeto a altas temperaturas, tales como sol directo, o donde pueda estar sujeto al polvo, suciedad o vibración excesiva.
- Sersumamente precavido antes de perforar orificios para evitar dañar conductos de combustible o cableado ya existente en el vehículo.
- Todas las instalaciones del amplificador requieren de potencia, señal y cables de altavoces (no incluidos).
- Se recomienda utilizar un kit de instalación de amplificadores (se vende por separado) para facilitar la instalación. Pedirle recomendaciones a un distribuidor autorizado.

Ubicación del montaje

- Elegir una ubicación para el montaje del amplificador. Las ubicaciones sugeridas son debajo del asiento o en el maletero.
- El amplificador puede montarse horizontal (recomendado) o vertical. Para un desempeño óptimo, asegúrese de dejar al menos 1" de espacio en todos los costados. No instale el amplificador debajo de alfombras o donde el flujo de aire esté restringido.
- No instalar el amplificador donde pueda estar expuesto a la humedad.
- El lugar óptimo para la instalación varía de un vehículo a otro. Recordar probar todas las funciones del amplificador antes de completar el procedimiento final de montaje.

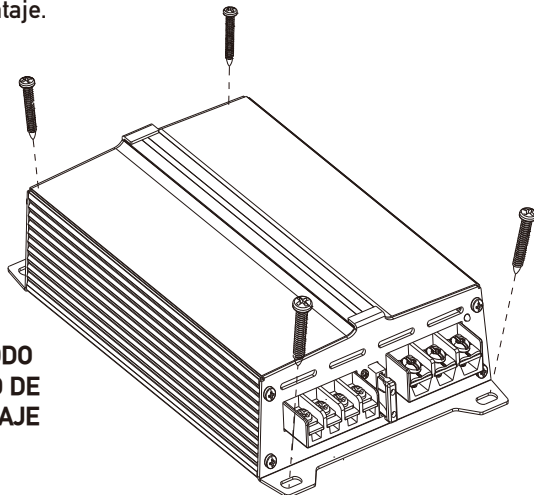

MÉTODO
TÍPICO DE
MONTAJE

Configuración / Instalación

Control de nivel de entrada

El control de nivel de entrada (ganancia) se utiliza para obtener la mejor el mejor ajusteposible entre la salida de audio de la unidad principal y la entrada del amplificador. Comenzar por poner el control de nivel de entrada completamente en sentido contrario a las agujas del reloj. Luego, subir el control del volumen de la unidad principal alrededor de un $\frac{3}{4}$ del total. Ajustar el control del nivel de entrada en el sentido de las agujas del reloj hasta que se escuche una distorsión audible, luego mover en el sentido contrario a las agujas del reloj hasta que se logre la mejor el mejor ajuste. Repetir para todos los controles de nivel de entrada.

Modo del divisor de frecuencia

Se usa el divisor de frecuencia para filtrar las frecuencias por arriba o debajo de cierto punto. Elegir **LPF** cuando se utilice el amplificador con subwoofers, **HPF** cuando se utilicen combinaciones de medios/tweeter y **FULL** cuando se utilice con altavoces del tipo coaxial.

Nota: Elegir **FULL** cuando se utilice el amplificador en modo simultáneo estéreo/en puente. En este modo, se requieren divisores de frecuencia pasivos. De no usarse los componentes pasivos correctos, se pueden dañar el amplificador y/o los altavoces. Consultar a un profesional calificado para obtener recomendaciones.

Control de frecuencia del divisor de frecuencia

Este control permite un ajuste preciso de la frecuencia del filtro divisor de frecuencia.

Refuerzo de graves

Este control brinda refuerzo adicional @ 40Hz cuando se utiliza con subwoofers. ¡Regular este control con precaución, ya que el uso inadecuado puede dañar los altavoces!

Indicadores de alimentación / protección

Los indicadores LED se iluminan desde el terminal de alimentación de plástico. El indicador LED azul se ilumina durante el funcionamiento normal (POWER) y el indicador LED rojo es visible cuando el amplificador detecta un fallo (PROTECT).

Notas

Descripción de las conexiones

NOTA: Asegurarse de seguir las instrucciones específicas incluidas con el kit de instalación del amplificador (no incluido con este amplificador). La información que figura a continuación debería usarse solamente como guía.

Cable de corriente (+12V)

- Desconectar el terminal negativo de la batería antes de comenzar. De tener alguna duda, consultar a un técnico calificado.
- Planificar la ruta de conexiones antes de cortar cualquier cable. Comenzar por direccionar el cable de +12V desde la batería a la ubicación del amplificador. Utilizar un pasa cables cuando se instalen cables a través del corta fuegos o aberturas de metal. Evitar instalar el cable de corriente cerca de cables ya existentes del vehículo para evitar que ingrese ruido inducido hacia el sistema de audio.
- Ser sumamente precavido antes de perforar orificios para evitar dañar conductos de combustible o cableado ya existente en el vehículo.
- El cable de +12V DEBE tener fusible dentro de las 18" de la batería para proteger el sistema eléctrico del vehículo.

Cable a tierra (GND)

- El cable a tierra del amplificador debería ser lo más corto posible. Elegir una sección de metal limpia y sin pintar o del chasis del vehículo cuando se haga la conexión a tierra. Asegurarse de limpiar el área de cualquier suciedad o grasa.

Cable de encendido remoto (REM)

- El cable de encendido remoto conecta a la línea de encendido o a la salida de antena de energía del amplificador de la unidad principal.

Cable del altavoz

- Elegir cable del calibre adecuado dependiendo de la combinación exacta altavoz / amplificador. Asegurarse de tener en cuenta la polaridad al hacer la conexión.
- No conectar a tierra ningún cable de altavoz ni conectar juntos cables de altavoz.

Señal de entrada

- La señal de entrada del amplificador conecta a las salidas de nivel bajo (RCA) o nivel alto (cable del altavoz) de la unidad principal.
- Las señales de entrada de nivel bajo tienen el mejor desempeño. De no estar disponibles, utilizar las entradas de nivel alto, al conectarse a la unidad principal de una fábrica, por ejemplo.

Indicadores de encendido / protección

- Los indicadores LED de colores se iluminan desde el terminal de alimentación de plástico. El LED azul se ilumina durante el funcionamiento normal (POWER) y el indicador LED rojo es visible cuando el amplificador detecta una falla (PROTECT).

PRECAUCIÓN

- No utilizar entradas de nivel bajo y alto al mismo tiempo, conectar solamente una.
- Mantener entradas de bajo nivel de distancia de los cables de alimentación para evitar el ruido del motor.

Controles y entradas de audio

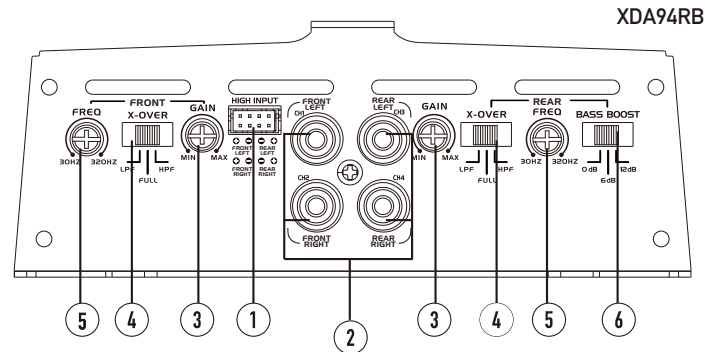
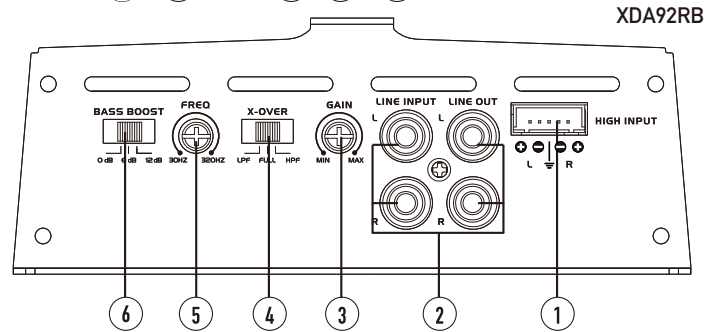
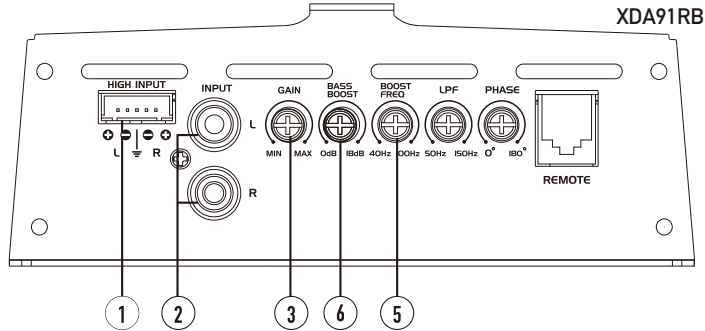

- | | |
|--|------------------------|
| ① Entradas de alto nivel (cables de altavoz) | ④ Control de crossover |
| ② Entrada de línea / salida de línea (RCA) | ⑤ Frecuencia |
| ③ Ganancia | ⑥ Refuerzo de graves |

Conformidad con la FCC

Este dispositivo cumple con la Parte 15 de las Regulaciones de la FCC. El funcionamiento está sujeto a las siguientes dos condiciones:

- (1) Este dispositivo no puede causar interferencias perjudiciales, y
- (2) Este dispositivo debe aceptar cualquier interferencia recibida, incluyendo interferencia que puede causar funcionamiento no deseado.

Advertencia: Los cambios o modificaciones realizados a esta unidad que no estén expresamente aprobados por la parte responsable de la conformidad podrían anular la autoridad del usuario para operar el equipo.

Nota: Se ha probado este equipo y se comprobó que cumple con los límites para un dispositivo digital Clase B, conforme a la Parte 15 de las Regulaciones de la FCC. Estos límites están diseñados para proporcionar una protección razonable contra interferencias perjudiciales en instalaciones residenciales. Este equipo genera, usa y puede irradiar energía de radiofrecuencia y, de no instalarse y utilizarse de acuerdo a las instrucciones, puede causar interferencias perjudiciales a las comunicaciones de radio. No obstante, no hay garantía de que no haya interferencia en una instalación en particular. Si este equipo provoca interferencia perjudicial en la recepción de radio o televisión, que puede determinarse apagando y encendiendo el equipo, se aconseja al usuario que trate de corregir la interferencia mediante una o más de las siguientes medidas:

- Reorientar o reubicar la antena receptora.
- Aumentar la separación entre el equipo y el receptor.
- Conectar el equipo a una salida en un circuito diferente al que está conectado el receptor.
- Consultar al distribuidor o a un técnico especializado en radio/TV para obtener ayuda.

Garantía limitada de uno año*

Esta garantía le otorga derechos legales específicos. También puede tener otros derechos que varían de un estado a otro. Jensen garantiza este producto al comprador original contra defectos de material y mano de obra por un período de uno año a partir de la fecha de compra original. Jensen, acepta, a nuestra opción, durante el período de garantía, reparar cualquier defecto en el material o la mano de obra o proporcionar un producto igual nuevo, renovado o comparable (cualquiera que se considere necesario) a cambio sin cargos, sujeto a verificación. del defecto o mal funcionamiento y prueba de la fecha de compra. Los productos de reemplazo subsiguientes están garantizados por el resto del período de garantía original.

¿Qué está cubierto? Esta garantía cubre todos los defectos en el material y la mano de obra de este producto. Lo siguiente no está cubierto: software, costos de instalación/remoción, daños resultantes de accidentes, uso indebido, abuso, negligencia, modificación del producto, instalación incorrecta, voltaje de línea incorrecto, reparación no autorizada o incumplimiento de las instrucciones proporcionadas con el producto, o daño que ocurra durante el envío de devolución del producto. Las condiciones de licencia específicas y los avisos de derechos de autor para el software se pueden encontrar en www.jensenmobile.com.

Cobertura de garantía

* Garantía limitada de 1 año. (Se requiere comprobante de compra)

Extienda su garantía de 1 año a 3 años cuando se registre en línea en www.jensenmobile.com.

¿Qué hacer?

1. Antes de llamar al servicio técnico, consulte la guía de solución de problemas en el manual del propietario. Un ligero ajuste de cualquier control personalizado puede ahorrarle una llamada de servicio.

2. Si necesita servicio durante el período de garantía, debe empacar cuidadosamente el producto (preferiblemente en el paquete original) y enviarlo por transporte prepago con una copia del recibo original del minorista a un centro de servicio autorizado.

3. Describa su problema por escrito e incluya su nombre, una dirección de envío de devolución de UPS (no se acepta un apartado de correos) y un número de teléfono durante el día con su envío.

4. Para obtener más información y la ubicación del centro de servicio autorizado más cercano, comuníquese con nosotros a través de uno de los siguientes métodos:

- Llámenos sin cargo al (888) 921-4088 (Lunes a viernes, de 9:00 a. m. a 5:00 p. m., hora del este)
- Envíenos un correo electrónico a cs@jensenmobile.com

Exclusión de ciertos daños: esta garantía es exclusiva y sustituye a cualquier otra garantía, expresa o implícita, incluidas, entre otras, las garantías implícitas de comerciabilidad e idoneidad para un propósito particular y cualquier obligación, responsabilidad, derecho, reclamo o recurso en el contrato, o agravio, ya sea que surja o no de la negligencia de la empresa, real o imputada. Ninguna persona o representante está autorizado a asumir en nombre de la empresa cualquier otra responsabilidad en relación con la venta de este producto. En ningún caso la empresa será responsable por daños indirectos, incidentales o consecuentes.

Controles y entradas de audio

XDA95RB

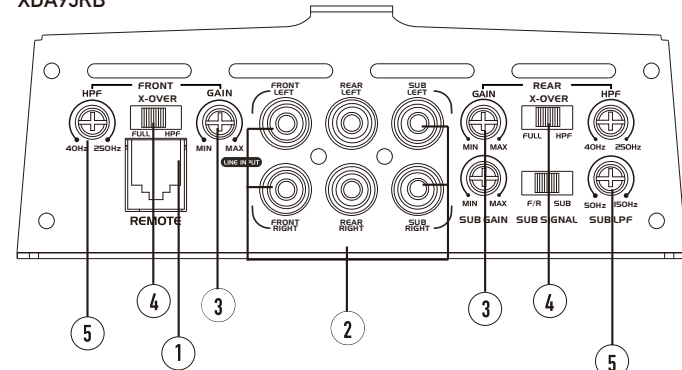

- | | |
|--|------------------------|
| ① Entrada de control remoto secundario | ④ Control de crossover |
| ② Entrada de línea / salida de línea (RCA) | ⑤ Frecuencia |
| ③ Ganancia | |

Conexiones del altavoz y encendido

XDA91RB

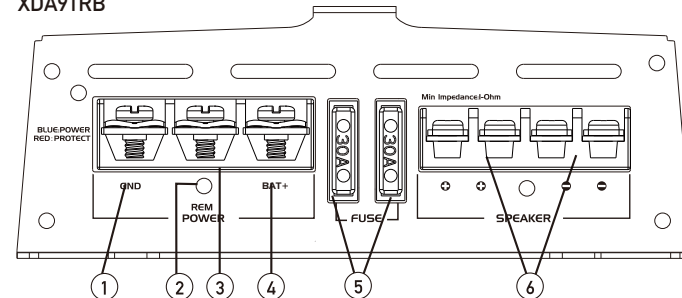

- | | |
|--------------------------------|---------------------------------|
| ① Conexión a tierra | ④ Conexión de batería de +12VDC |
| ② Encendido remoto | ⑤ Fusible(s) |
| ③ LED de potencia / protección | ⑥ Conexiones del altavoz |

Conexiones del altavoz y encendido

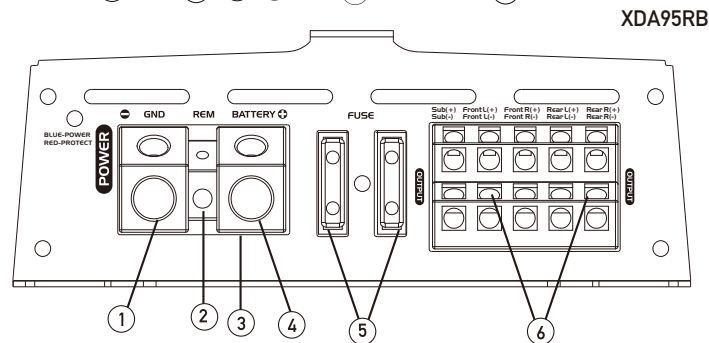
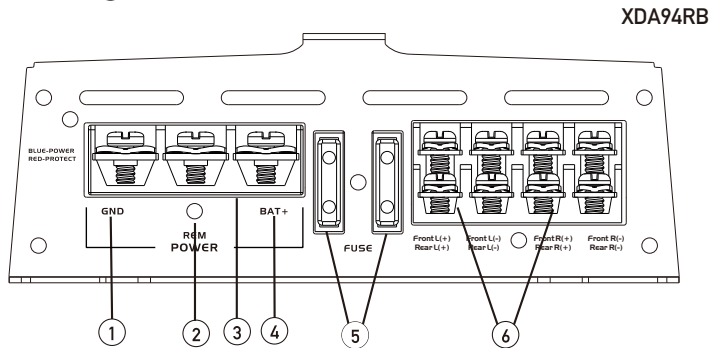
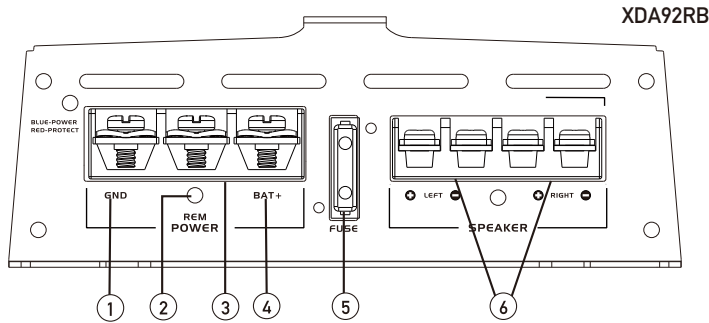

- | | | | |
|---|------------------------------|---|-------------------------------|
| 1 | Conexión a tierra | 4 | Conexión de batería de +12VDC |
| 2 | Encendido remoto | 5 | Fusible(s) |
| 3 | LED de potencia / protección | 6 | Conexiones del altavoz |

Resolución de problemas

Problem	Cause	Action
La unidad no enciende (sin energía en el indicador LED)	El cable +12V no está conectado o el voltaje es incorrecto; el cable REM no está conectado o el voltaje es incorrecto	Chequear las conexiones par a el voltaje apropiado (11~16VDC)
	El cable GND no está conectado	Chequear conexión a tierra
	Fusible(s) quemado(s)	Reemplazar fusible(s)
La unidad tiene energía – el LED está verde (pero no hay sonido)	Cables del altavoz no están conectados	Chequear las conexiones en los altavoces
	El volumen está bajo	Subir el volumen en la unidad principal
	Uno o más cables del altavoz se tocan o tocan la masa del chasis	Aislar los cables sin aislamiento del altavoz entre sí y de la masa del chasis
	Altavoces con defectos o dañados	Chequear/reemplazar altavoces
Señal de entrada no conectada	Chequear entradas de nivel alto o bajo para conexión adecuada	
La unidad quema fusible(s)	Valor incorrecto de fusible	Utilizar fusibles de valores correctos
	Cable de +12V toca la masa del chasis	Chequear si hay cables pinchados
	Altavoz o altavoces defectuosos o dañados	Chequear/reemplazar altavoz o altavoces
Sonido del motor	Mala conexión a tierra	Asegurarse de que el amplificador tenga la conexión a tierra en metal limpio
	Bucle de señal en conexión a tierra o RF (interferencia de frecuencia de radio)	Volver a conectar los cables RCA del cableado existente de alta corriente
El LED está rojo (modo protegido)	Uno o más cables del altavoz se tocan o tocan la masa del chasis	Aislar los cables sin aislamiento del altavoz entre sí y de la masa del chasis
	Altavoz o altavoces defectuosos o dañados internamente (con cortocircuito)	Chequear/reemplazar altavoz o altavoces
	Carga de altavoz menor a 2 ohmios (estéreo); carga de altavoz menor a 4 ohmios (en puente)	Ajustar la carga del altavoz; el amplificador no funcionará a menos de 4 ohmios cuando está en puente
Salida de audio distorsionada	Tipo de señal de entrada incorrecta o nivel de entrada demasiado alta	Chequear conexiones y reducir/ajustar el nivel de entrada
Salida de audio baja	Tipo de señal de entrada incorrecta o nivel de entrada demasiado baja	Chequear conexiones e incrementar/ajustar el nivel de entrada

Especificaciones

XDA95RB

- Jensen DSP Amp app (Apple/Android) para controlar la iluminación
- Iluminación de color RGB personalizada
- Digital clase D
- Entradas de bajo nivel (RCA)
- Control de nivel de entrada variable (200 mV ~ 6 V)
- Crossover seleccionable (paso alto/paso bajo/gama completa)
- Crossover variable de paso bajo (50 Hz ~ 150 Hz)
- Crossover variable de paso alto (40 Hz ~ 250 Hz)
- Control de bajo
- Suministro de energía MOSFET PWM
- Operación estable de 2 Ohm
- Cable a tierra/pot recomendado : 4 AWG
- Cables de altavoz recomendados: 12 AWG
- Fusible: 40 A x 2
- Dimensiones del amplificador: 2.11" x 11.00" x 5.63" (HxDxW)

Salida de Potencia:

- Salida de potencia continua (1% THD+N):
 - 70 Watts RMS x 4 channels + 240 Watts RMS x 1 channel @ 4 ohms
 - 100 Watts RMS x 4 channels + 350 Watts RMS x 1 channel @ 2 ohms
 - 200 Watts RMS x 2 channels + 240 Watts RMS x 1 channel @ 4 ohms (bridged)
- Energía dinámica total: 1500 Watts
- THD+N: <0.15% @ 1 Watt RMS
- Respuesta de frecuencia: 20Hz - 20kHz, 20Hz ~ 150Hz
- Coeficiente de ruido a señal de 68 dBA (referencia: 1 Watt RMS @ 4ohm)



Conexión típica de cables

XDA91RB

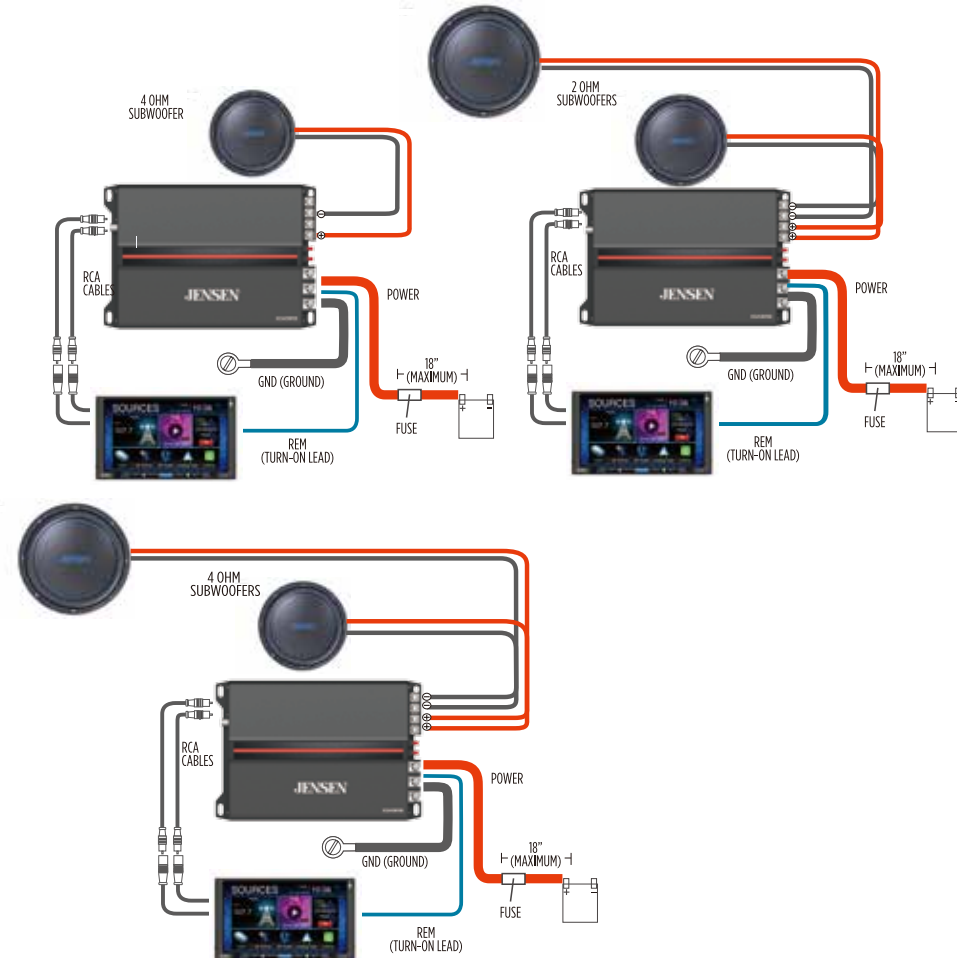

Conexión típica de cables

XDA92RB

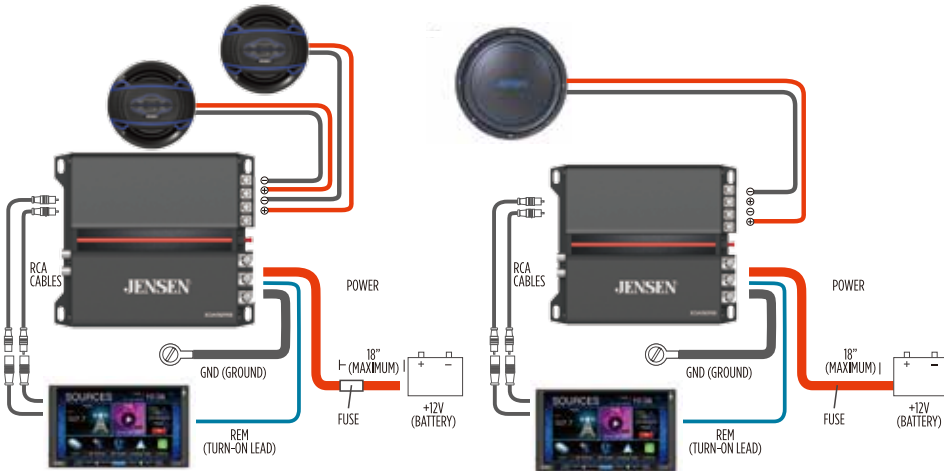

XDA95RB

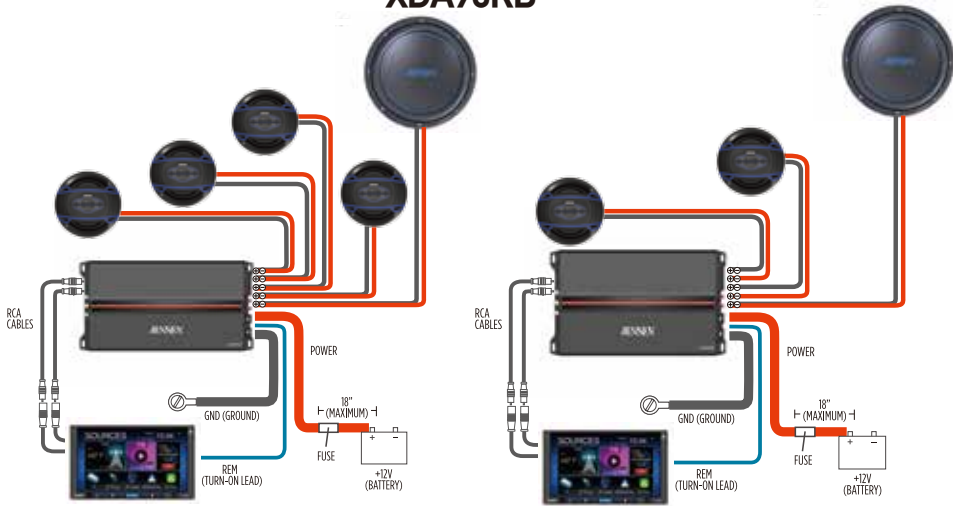

Especificaciones

XDA91RB

- Jensen DSP Amp app (Apple/Android) para controlar la iluminación
- Iluminación de color RGB personalizada
- Digital clase D
- Elevador de bajos a 40 Hz
- Entradas de alto (cables de altavoz) y bajo (RCA) niveles
- Control de nivel de entrada: 200 mV ~ 6 V
- Crossover incorporado
- Crossover de paso bajo ajustable: (50 Hz – 150 Hz)
- Conector de terminal de alimentación : 4 - 8 AWG
- Conector de terminal de altavoz: 12 - 16 AWG
- Tamaño y tipo de fusible: 30A x 2
- Dimensiones del amplificador: 2.11" x 8.25" x 5.63" (Altura x Anchura x Profundidad)



XDA92RB

- Jensen DSP Amp app (Apple/Android) para controlar la iluminación
- Iluminación de color RGB personalizada
- Digital clase D
- Operación estéreo estable de 2 Ohm
- Operación puenteable para aplicaciones de subwoofer
- Elevador de bajos a 50 Hz
- Entradas de alto (cables de altavoz) y bajo (RCA) niveles
- Control de nivel de entrada: 200 mV ~ 6 V
- Crossover incorporado
- Crossovers de paso bajo y alto ajustables: (30 Hz – 320 Hz)
- Conector de terminal de alimentación : 4 - 8 AWG
- Conector de terminal de altavoz: 12 - 16 AWG



XDA94RB

- Jensen DSP Amp app (Apple/Android) para controlar la iluminación
- Iluminación de color RGB personalizada
- Digital clase D
- Operación estéreo estable de 2 Ohm
- Operación puenteable para aplicaciones de subwoofer
- Elevador de bajos a 50 Hz
- Entradas de alto (cables de altavoz) y bajo (RCA) niveles
- Control de nivel de entrada: 200 mV ~ 6 V
- Crossover incorporado
- Crossovers de paso bajo y alto ajustables: (30 Hz – 320 Hz)
- Conector de terminal de alimentación : 4 - 8 AWG
- Conector de terminal de altavoz: 12 - 16 AWG



Emparejamiento Bluetooth con control RGB



Paso 1: Toque el ícono BT ①

Paso 2: Toque el ícono Scan ② para buscar el amplificador.

- 1). Nombre del dispositivo amplificador de 5 canales: Jensen95
- 2). Nombre del dispositivo amplificador de 4 canales: Jensen94
- 3). Nombre del dispositivo amplificador de 2 canales: Jensen92
- 4). Nombre del dispositivo amplificador de 1 canal: Jensen91

Paso 3: Lista de amplificadores ③ para mostrar qué amplificador está emparejado. (Si solo hay un amplificador instalado, se muestra el número de modelo de un amplificador).

Paso 4: Seleccione el número de modelo de amplificador que desee.

Paso 5: Se muestra la pantalla de control RGB y se pueden controlar los colores RGB.

Paso 6: Después del emparejamiento Bluetooth por primera vez, la pantalla de control RGB se muestra automáticamente cuando se abre la aplicación.

Conexión típica de cables

XDA94RB

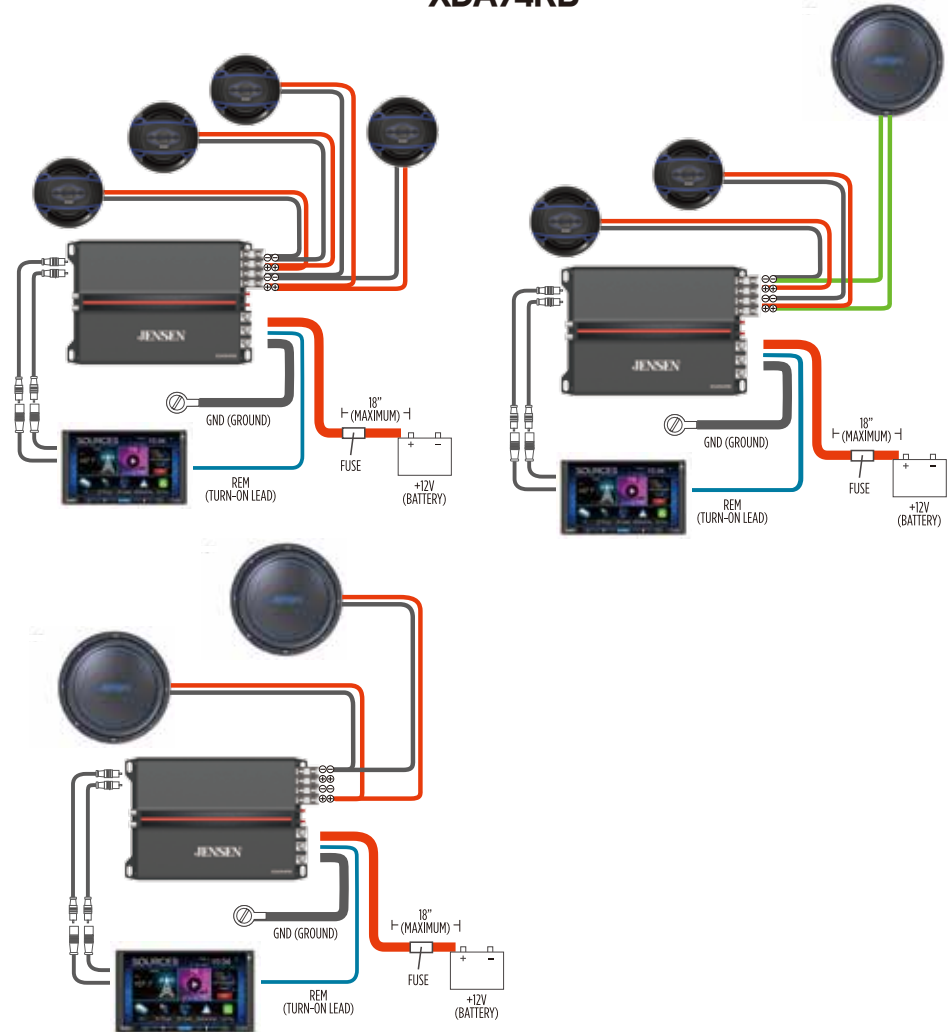

Conexiones del amplificador

Conexiones del altavoz
Conectar los cables del altavoz teniendo en cuenta la polaridad. La carga de impedancia mínima es de 2 ohmios estéreo y 4 ohmios en puente. No se recomienda el uso de cargas menores, pueden provocar daño al amplificador. Los amplificadores pueden cablearse para estéreo, en puente o para funcionamiento simultáneo estéreo/en puente.

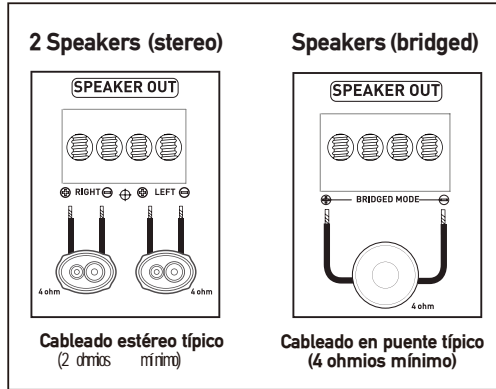

Se muestran las conexiones típicas de los altavoces.

Conexiones de señal de entrada

Entrada de nivel bajo (RCA)

Se prefiere la señal de entrada de nivel bajo (RCA) para un mejor rendimiento. Las instalaciones típicas de amplificador en el maletero requieren de un cable RCA de 17-20 pies. La mayoría de las aplicaciones bajo asiento y para camiones requieren de un cable RCA de 6-9 pies. Utilizar cables de par trenzado RCA de construcción minimizará el ruido.

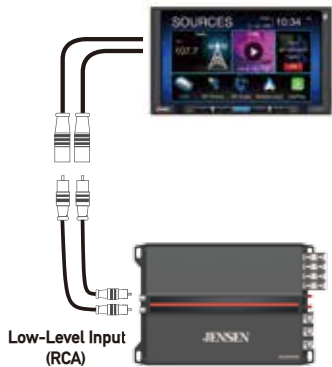

Entrada de nivel alto (Cable de altavoz)

Las entradas de nivel alto deberían usarse solo cuando no están disponibles las salidas RCA desde la unidad principal. Conectar las salidas del altavoz de la unidad principal al conector de entrada de alto nivel como se muestra más abajo. El cable negro (referencia de conexión a tierra) puede no requerir de una conexión a tierra del chasis, dependiendo de la instalación en particular.

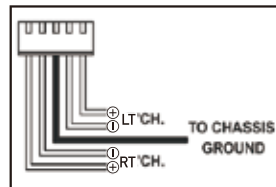

Nota: No utilizar al mismo tiempo las entradas de nivel alto y bajo; conectar solamente una de las dos.

Descarga e instalación de la aplicación



Escanee el código QR para descargar la aplicación Jensen Octane DSP Amplifier Controller de Apple App Store o Google Play Store en su teléfono inteligente o tableta.

Use la aplicación para controlar Personalización de luz RGB, directamente desde su teléfono inteligente o tableta a través de Bluetooth.

Nota: La serie de amplificadores XDA no admite transmisión de audio y llamadas manos libres a través de Bluetooth.