



JSW65U

MANUAL DE INSTALACIÓN Y DEL USUARIO

Subwoofer Compacto Amplificado de 6.5"

Asistencia Técnica: 1-888-921-4088
www.jensenmobile.com
© 2025 Namsung America Inc.
NSA0625-V01

JENSEN®

Primeros Pasos

Gracias por adquirir el subwoofer compacto amplificado Jensen JSW65U. Aunque Jensen ha procurado que la información contenida en este manual sea precisa, tenga en cuenta que cualquier parte del contenido está sujeta a cambios sin previo aviso.

Lea todo el manual antes de realizar la instalación. Debido a la naturaleza técnica de los amplificadores, se recomienda encarecidamente que su Jensen JSW65U sea instalado por un técnico profesional o un distribuidor autorizado.

Antes de comenzar

- Desconecte siempre el terminal negativo de la batería. Consulte a un técnico calificado si no está seguro de cómo hacerlo.
- Evite instalar el amplificador en lugares donde esté expuesto a altas temperaturas, como la luz solar directa, o donde haya polvo, suciedad o vibración excesiva.
- Tenga mucho cuidado al perforar orificios para evitar dañar líneas de combustible o el cableado eléctrico del vehículo.
- Se recomienda el uso de un kit de instalación para amplificadores y cable RCA (se venden por separado) para facilitar el proceso. Consulte a su distribuidor para obtener recomendaciones.

Ubicación de montaje

- Para un rendimiento óptimo, asegúrese de dejar al menos 1 pulgada de espacio alrededor de todos los lados del amplificador.
- No monte el JSW65U debajo de alfombras ni en lugares donde el flujo de aire esté restringido.
- No instale el JSW65U en lugares donde pueda estar expuesto a la humedad.
- La ubicación de montaje ideal varía según el vehículo. Recuerde probar todas las funciones del amplificador antes de finalizar la instalación.

Especificaciones

Amplificador	
Potencia de salida RMS	200W
Potencia máxima de salida	600 Vatios
Respuesta de frecuencia	30-150Hz
Impedancia de entrada	Nivel bajo (RCA): 10k ohmios Nivel alto (cable de altavoz): 200 ohmios
Sensibilidad de entrada (Bajo)	200mV – 5V
Sensibilidad de entrada (Alto)	1V – 12V
Filtro de paso bajo	50-150Hz
Fase	0-180 grados
Fusible	20A x 1
Dimensiones	11.42" x 7.87" x 3.05"(W x D x H)
Características del Subwoofer	
Tamaño del woofer	6.5"
Impedancia	2 ohmios
Imán	30 oz.
Material del cono	Aluminio
Material del borde	Goma
El diseño y las especificaciones están sujetos a cambios sin previo aviso.	

Garantía limitada de dos años*

Esta garantía le otorga derechos legales específicos. También puede tener otros derechos que varían de un estado a otro.

Jensen garantiza este producto al comprador original contra defectos de material y mano de obra por un período de dos años a partir de la fecha de compra original.

Jensen acepta, a nuestra opción, durante el período de garantía, reparar cualquier defecto en el material o la mano de obra o proporcionar un producto igual nuevo, renovado o comparable (cualquiera que se considere necesario) a cambio sin cargos, sujeto a verificación del defecto o mal funcionamiento y prueba de la fecha de compra. Los productos de reemplazo subsiguientes están garantizados por el resto del período de garantía original.

¿Qué está cubierto? Esta garantía cubre todos los defectos en el material y la mano de obra de este producto. Lo siguiente no está cubierto: software, costos de instalación/remoción, daños resultantes de accidentes, uso indebido, abuso, negligencia, modificación del producto, instalación incorrecta, voltaje de línea incorrecto, reparación no autorizada o incumplimiento de las instrucciones proporcionadas con el producto, o daño que ocurra durante el envío de devolución del producto. Las condiciones de licencia específicas y los avisos de derechos de autor para el software se pueden encontrar en www.jensenmobile.com.

Cobertura de garantía

* Garantía limitada de 2 años. (Se requiere comprobante de compra)

• Cobertura extendida: Extienda su garantía de 2 años a 4 años cuando se registre en línea en www.jensenmobile.com. El registro debe completarse dentro de los 60 días posteriores a la fecha de compra original para calificar para esta extensión.

¿Qué hacer?

1. Antes de llamar al servicio técnico, consulte la guía de solución de problemas en el manual del propietario. Un ligero ajuste de cualquier control personalizado puede ahorrarle una llamada de servicio.
2. Si necesita servicio durante el período de garantía, debe empacar cuidadosamente el producto (preferiblemente en el paquete original) y enviarlo por transporte prepago con una copia del recibo original del minorista a un centro de servicio autorizado.
3. Describa su problema por escrito e incluya su nombre, una dirección de envío de devolución de UPS (no se acepta un apartado de correos) y un número de teléfono durante el día con su envío.
4. Para obtener más información y la ubicación del centro de servicio autorizado más cercano, comuníquese con nosotros a través de uno de los siguientes métodos:
 - a. Llámenos sin cargo al (888) 921-4088 (Lunes a viernes, de 9:00 a. m. a 5:00 p. m., hora del este)
 - b. Envíenos un correo electrónico a cs@jensenmobile.com

Exclusión de ciertos daños: esta garantía es exclusiva y sustituye a cualquier otra garantía, expresa o implícita, incluidas, entre otras, las garantías implícitas de comerciabilidad e idoneidad para un propósito particular y cualquier obligación, responsabilidad, derecho, reclamo o recurso en el contrato, o agravio, ya sea que surja o no de la negligencia de la empresa, real o imputada. Ninguna persona o representante está autorizado a asumir en nombre de la empresa cualquier otra responsabilidad en relación con la venta de este producto. En ningún caso la empresa será responsable por daños indirectos, incidentales o consecuentes.

Seguridad Ante Todo



PRECAUCIÓN

Las siguientes instrucciones están diseñadas para garantizar la seguridad durante la instalación y el uso del JSW65U. No seguir estas instrucciones puede resultar en lesiones o daños al equipo o al vehículo.

Las siguientes instrucciones de instalación deben utilizarse como una guía básica. Si no se siente seguro realizando la instalación de este sistema de altavoces por su cuenta, Jensen recomienda acudir a un centro profesional de instalación de audio para automóviles.

Antes de la instalación, revise las siguientes recomendaciones:

1. Asegúrese de leer y comprender completamente las instrucciones antes de intentar instalar este producto.
2. Si se requiere cableado adicional, recomendamos pasar todos los cables antes de montar la caja en su lugar.
3. Para garantizar un rendimiento confiable y minimizar la pérdida de señal o potencia, utilice conectores de la más alta calidad disponible.
4. Nunca pase cables de altavoces por debajo del vehículo. Pasar los cables por el interior del vehículo proporciona la mejor protección contra el escape, el calor y los elementos ambientales.
5. Evite pasar los cables sobre, cerca o a través de superficies con bordes filosos. Sugerimos el uso de ojillos de goma para proteger los cables que pasen a través de superficies metálicas, especialmente el cortafuegos.
6. Al pasar el cable RCA hacia el amplificador, evite que pase cerca de fuentes de corriente alta (como arneses de cables o cables de batería).

Descripciones de Conexiones

Nota: Asegúrese de seguir las instrucciones específicas incluidas con su kit de instalación de amplificador (no incluido con este amplificador). La información a continuación debe usarse solo como una guía general.

Cable de alimentación (+12V)

- Desconecte el terminal negativo de la batería antes de continuar. Consulte a un técnico calificado si no está seguro.
- Planifique la ruta del cableado antes de cortar cualquier cable a la medida. Comience pasando el cable de alimentación +12V desde la batería hasta el lugar donde se instalará el amplificador. Use un ojillo de goma al pasar cables a través del cortafuegos o aberturas metálicas. Evite pasar el cable de alimentación cerca del cableado existente del vehículo para prevenir interferencias de ruido en el sistema de audio.
- Tenga extremo cuidado al perforar orificios para evitar dañar líneas de combustible o cables del vehículo.
- El cable +12V **DEBE** tener un fusible a no más de 18 pulgadas (45 cm) de la batería para proteger el sistema eléctrico del vehículo.

Cable de tierra (GND)

- El cable de tierra del amplificador debe ser lo más corto posible. Elija una sección limpia y sin pintura del chasis del vehículo para hacer la conexión a tierra. Asegúrese de limpiar bien el área de cualquier suciedad o grasa.

Cable de encendido remoto (REM)

- El cable de encendido remoto se conecta al cable de encendido del amplificador de la unidad principal o a otra fuente de 12 voltios conmutada.

Señal de entrada

- La señal de entrada del amplificador se conecta a las salidas de nivel bajo (RCA) de la unidad principal.

PRECAUCIÓN

- Nunca pase cables por debajo ni por fuera del vehículo.

Solución de Problemas

Problema	Causa	Acción
La unidad no enciende (el LED de encendido no se ilumina)	Cable BAT+ no conectado o voltaje incorrecto Cable REM no conectado o voltaje incorrecto	Check connections for proper voltage (11~16VDC)
	Cable GND no conectado	Verifique la conexión a tierra
	Fusible quemado	Reemplace el/(os) fusible(s)
La unidad tiene alimentación - el LED está en verde (pero no hay sonido)	El volumen está todo bajado	Aumente el nivel de volumen en la unidad
	El altavoz está defectuoso o dañado	Verifique o reemplace el altavoz
	La señal de entrada no está conectada	Verifique las entradas de nivel alto o bajo para una conexión adecuada
La unidad quema fusible(s)	Clasificación de fusible incorrecta	Use fusibles con la clasificación correcta
	El cable BAT+ está tocando el chasis	Verifique si hay un cable pellizcado
	El altavoz está defectuoso o dañado	Verifique o reemplace el altavoz
Ruido del motor	Conexión a tierra defectuosa	Asegúrese de que la unidad esté conectada a tierra en metal limpio y sin pintura
	Bucle de tierra de señal o interferencia de radiofrecuencia (RFI)	Redirija los cables RCA lejos del cableado de alta corriente
Salida de audio distorsionada	Tipo de señal de entrada incorrecto o nivel de entrada demasiado alto	Verifique las conexiones y reduzca o ajuste el nivel de entrada
Salida de audio baja	Tipo de señal de entrada incorrecto o nivel de entrada demasiado bajo	Verifique las conexiones y aumente o ajuste el nivel de entrada
Bajos débiles	La salida de baja frecuencia está fuera de fase	Ajuste el control de fase según sea necesario

Registro

Para Sus Registros

Conservar su recibo de compra original y esté preparado para presentarlo en caso de que necesite servicio, ya que dicho recibo se considera la mejor prueba de compra y acredita la fecha en que adquirió su producto Jensen.

Nombre del Distribuidor _____

Teléfono del Distribuidor _____

Fecha de Compra _____

Registre su producto

Registre su producto en línea en www.jensenmobile.com.

Montaje del Recinto

Determine la ubicación óptima para montar el recinto (consulte la página 2 para ver las pautas de ubicación de montaje). A continuación se muestra una ubicación de montaje típica.

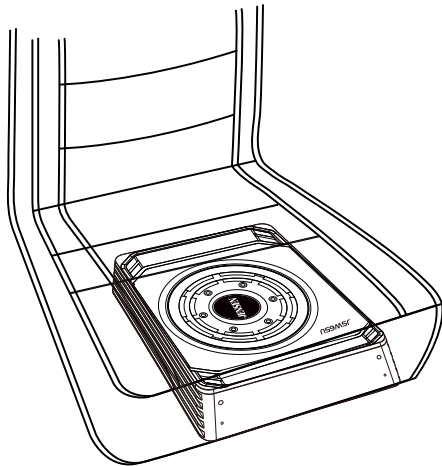

Ubicación Típica de Montaje Bajo el Asiento

Conexiones y Controles

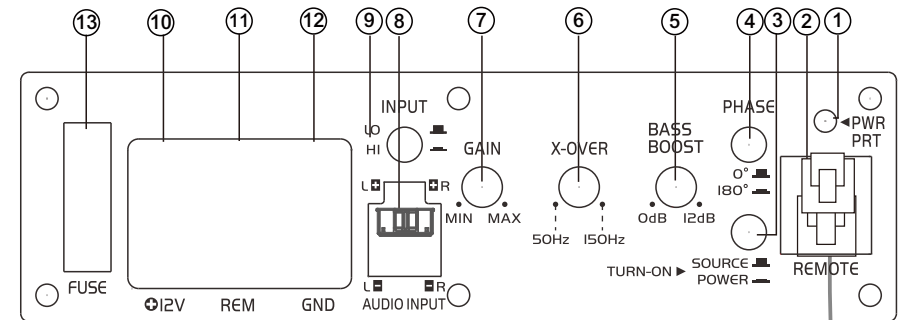

1. Indicador de Encendido/Protección
2. Entrada de Control de Bajos Remoto
3. Encendido Automático del Amplificador (Encendido / Apagado)
4. Control de Fase
5. Refuerzo de Bajos (Bass Boost)
6. Crossover (50 Hz - 150 Hz)
7. Ganancia (Gain)
8. Entrada de Nivel (Bajo y Alto [Cable de Altavoz])
9. Selector de Entrada de Nivel Bajo / Alto
10. Conexión de Batería +12V
11. Encendido Remoto
12. Conexión a Tierra
13. Fusible
14. Controlador de Bajos Remoto

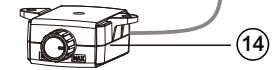

Conexiones de Alimentación Principal

Conecte los cables BAT+, GND y REM según corresponda. Se **DEBE** instalar un fusible adecuado en el cable BAT+ a no más de 18 pulgadas (45 cm) de la batería para proteger el sistema eléctrico del vehículo.

Clasificación del Fusible

Al reemplazar el fusible, asegúrese de que el nuevo fusible sea del tipo y amperaje correctos. El uso de un fusible incorrecto podría dañar el amplificador. El JSW65U utiliza un (1) fusible tipo ATO de 25 amperios.

Tamaño del Cable de Alimentación/Tierra

Para un rendimiento óptimo, utilice únicamente cable de calibre 10 o mayor. Asegúrese de usar el mismo calibre tanto para el cable de alimentación como para el de tierra.

Montaje del Recinto

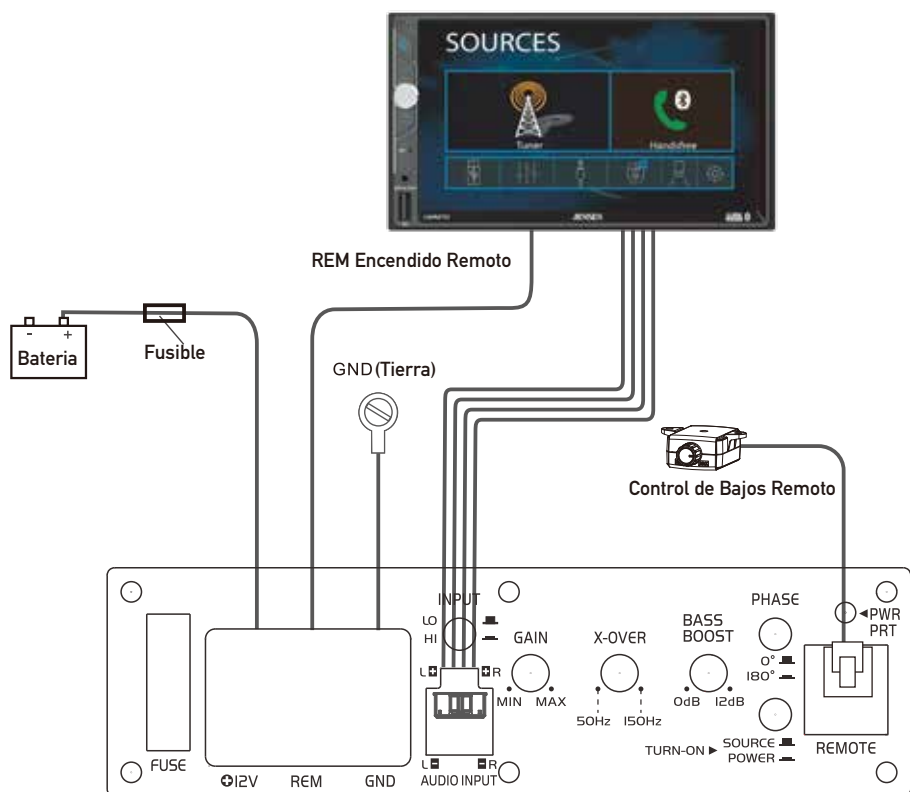

Conexiones y Controles

Conexiones de Señal de Entrada Nivel Bajo (RCA)

La señal de entrada de nivel bajo (RCA) es preferible para un mejor rendimiento. Las instalaciones típicas debajo del asiento requieren un cable RCA de 10 a 12 pies, dependiendo del vehículo. El uso de cables RCA con construcción de par trenzado ayudará a minimizar el ruido.

Nivel Alto (Cable de Altavoz)

Las entradas de nivel alto solo deben usarse cuando la unidad principal no tiene salidas RCA disponibles. Conecte las salidas de altavoz de la unidad principal al conector de entrada de nivel alto, como se muestra a continuación. El cable negro (tierra de referencia de señal) puede o no requerir una conexión al chasis del vehículo, dependiendo de su instalación. **No use entradas de nivel bajo y alto al mismo tiempo. Conecte solo una u otra.**

Control de Frecuencia del Crossover

El **crossover** se utiliza para filtrar las frecuencias por encima de 50 Hz ~ 150 Hz. Ajústelo para que la salida de sonido se mezcle con el resto del sistema de audio.

Refuerzo de Bajos (0dB a 12dB)

El **refuerzo de bajos (BASS BOOST)** aumenta el volumen de los bajos en una cantidad variable, centrada en la frecuencia de ajuste de bajos. Gire la perilla de BASS BOOST en sentido horario para aumentar el volumen de los bajos. Ajuste este control con precaución, ya que un uso inadecuado puede dañar los altavoces.

Control de fase

El control de fase (PHASE) compensa la diferencia de tiempo entre la salida del JSW65U y el resto del sistema de sonido. Comience con el control de fase en 0 grados. Si el sonido es adecuado desde la posición de escucha normal dentro del vehículo, no se requiere más ajuste. Si el sonido es débil o le falta bajos, ajuste el control de fase hasta que los bajos suenen llenos y contundentes.

Control de nivel entrada

El **control de nivel de entrada** se utiliza para lograr la mejor coincidencia posible entre la salida de audio de la unidad principal y la entrada del amplificador. Comience girando el control de nivel de entrada completamente en sentido antihorario. Luego, suba el volumen de la unidad principal a aproximadamente 3/4 de su capacidad. Ajuste el control de nivel de entrada en sentido horario hasta que escuche distorsión audible, luego gírelo ligeramente en sentido antihorario para obtener el mejor equilibrio.

Indicador LED

El **indicador LED** se ilumina en azul durante el funcionamiento normal.

Encendido

La opción de encendido **"POWER"** es para conexiones de nivel alto. Cuando el interruptor está en la posición "POWER", el subwoofer se enciende automáticamente al recibir señal de entrada. Cuando se usa la función de **Encendido Remoto (REM)**, asegúrese de seleccionar la fuente correcta con el interruptor **"SOURCE"**.